



A-5181
Protección de goma. Opcional.



C-17
Platillo extra. Opcional.



A-5187
El asa giratorio puede montar una caja portatorillos. Caja opcional.



PF-1200A
Plataforma ajustable con cadenas. Opcional.



PF-1200A
Bloque de espuma protectora. (A-5183). Opcional.



Para trabajos en fosos o bajo vehículos elevados. La elevación y el descenso a pedal permiten mantener las manos libres.

Fácil manejo gracias a sus cuatro ruedas pivotantes y a la gran estabilidad de la base. Con asa ergonómica giratoria.

- Valvula de seguridad.
- Principio "Hombre muerto"
- Control de descenso LCS.
- Limitador de recorrido.

FMG-300

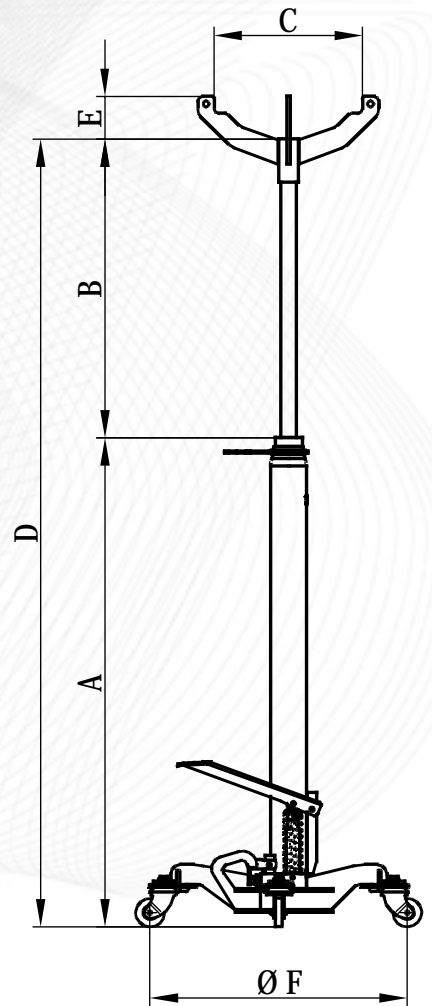

Capacidad (kg)	300	750	1200	1200
A	1150	1138	1138	845
B	850	820	815	1000
C	304	304	304	304
D	2000	1958	1953	1845
E	89	89	89	89
F	630	750	750	750
Peso (kg)	28	32	35,5	35,5
Referencias	FMG-300	FMG-750	FMG-1200	FMGT-1200

Gatos hidráulicos de foso



Soportes de nuevo diseño para alojar los recogedores de aceite.



A-5184
Soporte ajustable, para bidones recogedores de aceite, de distintos formatos o diámetros. Diámetro máx. 485 mm. Opcional.



A-5183
Bloque de espuma protectora. Opcional.



FMG-750



FMG-1200



Conforme a la norma EN1494



FMGT-1200
Telescópico